

**MYTECH**<sup>®</sup>  
ELEGANCE IN TECHNOLOGY

**SZ-1820V/1820VS**

首鑽

簡易的設計呈現出最高的效率

高剛性高精密度銑床系列

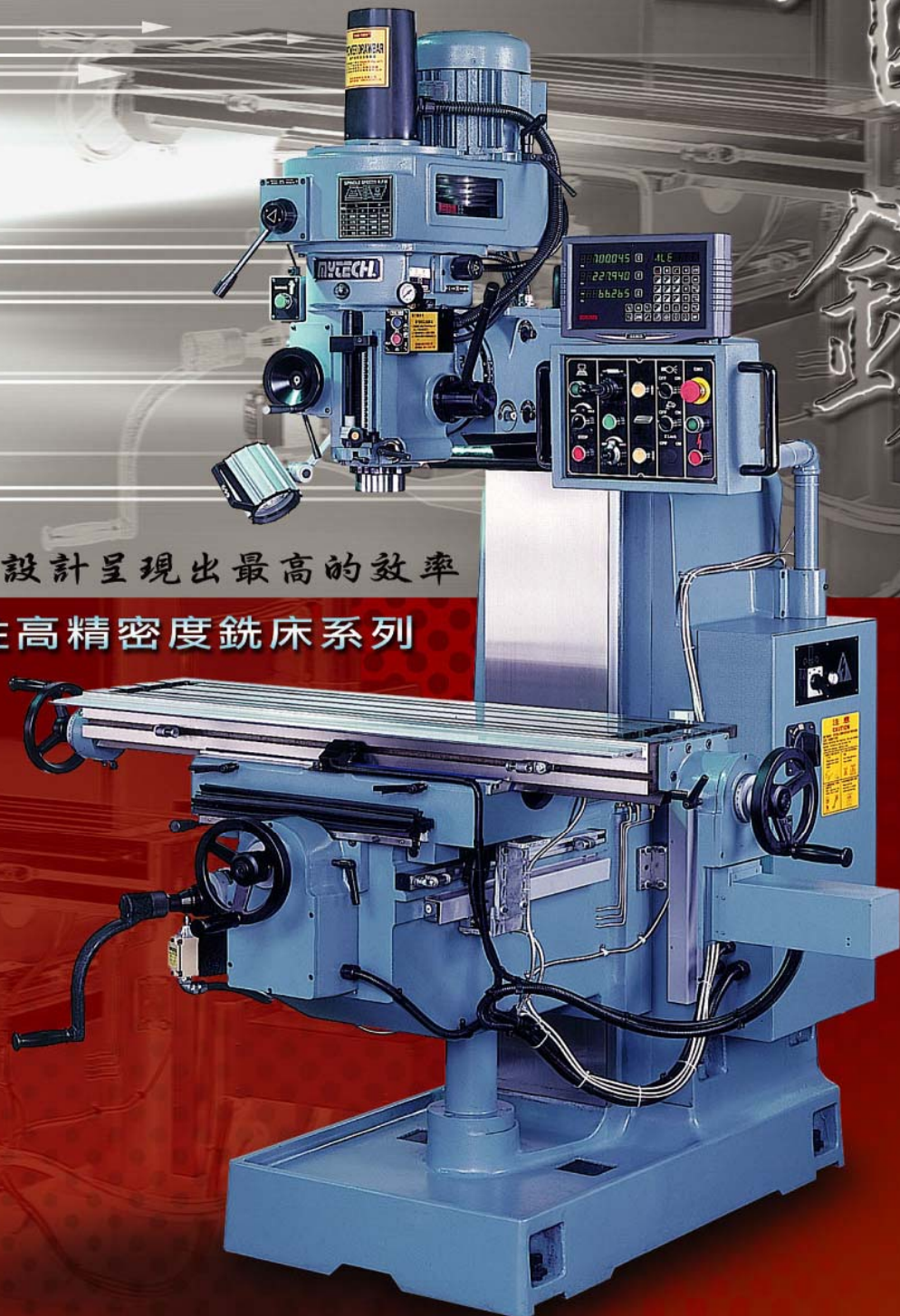

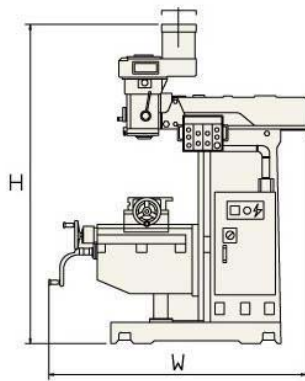
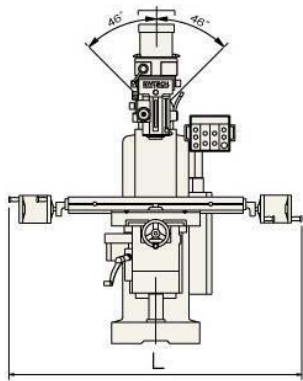

#### 標準配備

1. 工具箱
2. 工作燈
3. 手動拉桿
4. 主軸簡易攻牙裝置
5. 前後擋屑板 (橡膠)
6. X軸DC伺服

#### 特別附件

1. 光學尺
2. 氣動拉桿
3. 冷卻系統
4. 工作台護罩
5. 不鏽鋼前擋屑板
6. Y軸DC伺服



#### 注油閥

X, Y, Z三軸各滑道及螺桿，各部供油充分均勻，齒輪及軸承為採用數字顯示型柱油機。電動升降座，升降速度快，採用1HP馬達驅動，每分鐘高達1150mm。



#### 高刚性結構

機身是經由強制回火(調質)處理，並且採用FC30材質，耐磨、不變形。在肋骨的設計方面，它具有高刚性，並將加工之振動降至最低。



#### 品管檢驗設備

採用德國ZEISS三次元檢驗設備，機台鑄件加工及零件，均經精密儀器檢測，以確保加工精度與產品之品質。



#### 光學尺保護裝置

X, Y, Z軸光學尺保護裝置，確保光學尺使用壽命，潤滑系統採用容積式數字顯示型柱油機，滑道、螺桿、齒輪，各部位供油確實均勻，機台使用壽命延長。



#### 精密滾珠螺桿

X, Y軸採用5C級預壓式雙螺帽精密滾珠螺桿，推送平順，背隙小，定位極佳。

機械規格		SZ-1820V
主軸	迴轉速度	75~3600rpm 16 段變速
	端孔斜度	NST #40
	左右傾斜角度	45° (R&L)
	伸出臂行程	450mm
	昇降套行程	140mm
	主軸端至工作台面距離	0 ~ 520mm
	主軸中心至機身距離	165 ~ 615mm
	主軸自動推送速度(每轉一圈)	0.035/0.07/0.14mm
工作台	工作台尺寸(長x寬)	1200 x 290mm
	左右行程	650mm
	前後行程	350mm
	昇降行程	400mm
	T型槽(寬x槽數x間距)	16 x 3 x 65mm
	左右自動推送速度	1150mm / min
	左右快速推送速度	2300mm / min
	昇降快速推送	1150mm / min
電動機	主軸	2.2kw (3HP)
	昇降座	0.75kw (1HP)
	潤滑泵浦	150w
	電磁泵浦	40w
機械重量及包裝	外觀尺寸	1800 x 1640 x 2340mm
	裝箱尺寸	1700 x 1900 x 2200mm
	淨重	1780kgs
	毛重	2100kgs

機械規格		SZ-1820VS
主軸	迴轉速度	60~3600rpm 無段變速
	端孔斜度	NST #40
	左右傾斜角度	45° (R&L)
	伸出臂行程	450mm
	昇降套行程	140mm
	主軸端至工作台面距離	0 ~ 520mm
	主軸中心至機身距離	165 ~ 615mm
	主軸自動推送速度(每轉一圈)	0.035/0.07/0.14mm
工作台	工作台尺寸(長x寬)	1200 x 290mm
	左右行程	650mm
	前後行程	350mm
	昇降行程	400mm
	T型槽(寬x槽數x間距)	16 x 3 x 65mm
	左右自動推送速度	1150mm / min
	左右快速推送速度	2300mm / min
	昇降快速推送	1150mm / min
電動機	主軸	3.7kw (5HP)AC變頻馬達
	昇降座	0.75kw (1HP)
	潤滑泵浦	150w
	電磁泵浦	40w
機械重量及包裝	外觀尺寸	1800 x 1640 x 2450mm
	裝箱尺寸	1700 x 1700 x 2200mm
	淨重	1830kgs
	毛重	2150kgs

**MYTECH**  
ELEGANCE IN TECHNOLOGY

首鑽精密機械有限公司

SHOU ZUAN PRECISION MACHINE CO., LTD.

台中縣豐原市水源路283巷76弄3號

No.3, Alley 76, Lane 283, Shui Yuan Rd., Fong Yuan City, Taichung Hsien, Taiwan.

Website: [www.mytech-cnc.com](http://www.mytech-cnc.com)

Tel: 886-4-25150719 / 886-4-25633015 / Fax: 886-4-25632838

●本公司對產品隨時在進行研究改進，絕對保有隨時更改設計、規格、尺寸及機械結構之權力。